

A		∅ 50mm M	A EXIT		∅ 32 mm M
B		G 3/4" M	B EXIT		G 3/4" F
C		Power supply	E		Steam exhaust

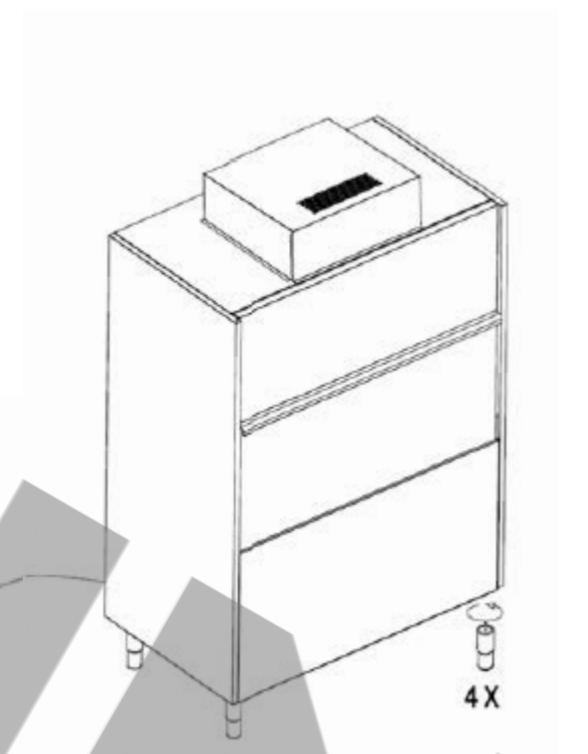
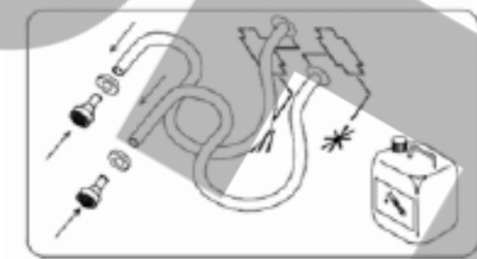

Weitergabe sowie Vervielfältigung dieses Dokuments, Verwertung und Mitteilung seines Inhalts sind verboten, soweit nicht ausdrücklich gestattet. Zuwiderhandlungen verpflichten zu Schadenersatz. Alle Rechte für den Fall der Patent-, Gebrauchsmuster- oder Geschmacksmustereintragung vorbehalten.

Material: 1.4301
Kein Zeichnungsmaßstab

Datum	30.08.2021	MOHN GmbH Am Stadion 4 DE 58540 Meinerzhagen Tel.: 02354-9445-0 / Fax 02354-9445-299 www.mohn-gmbh.com / info@mohn-gmbh.com
Name		
Gepr.		
Art.-Nr.:	11100231	
Abmessungen in: MM Toleranzen: ± MM		Installationszeichnung Gerätespülmaschine TT32-23 D.7 NRG
Seite	A	Z.-Nr.:
Skala: 1:2	Gewicht:	kg (+/-10%)
		Seite 1 von 1