

Platz für Schweißnaht

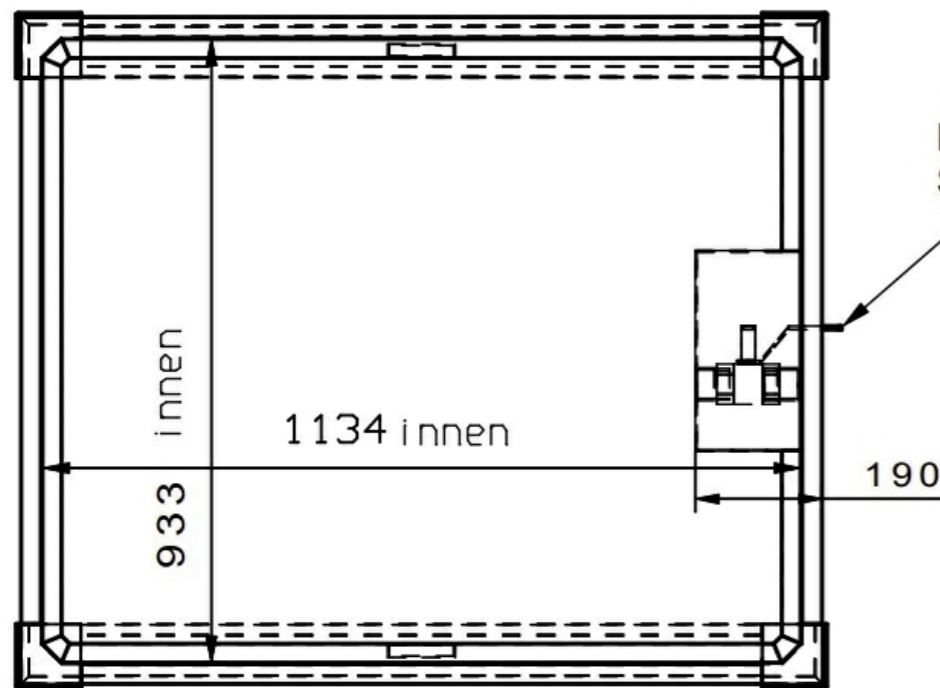
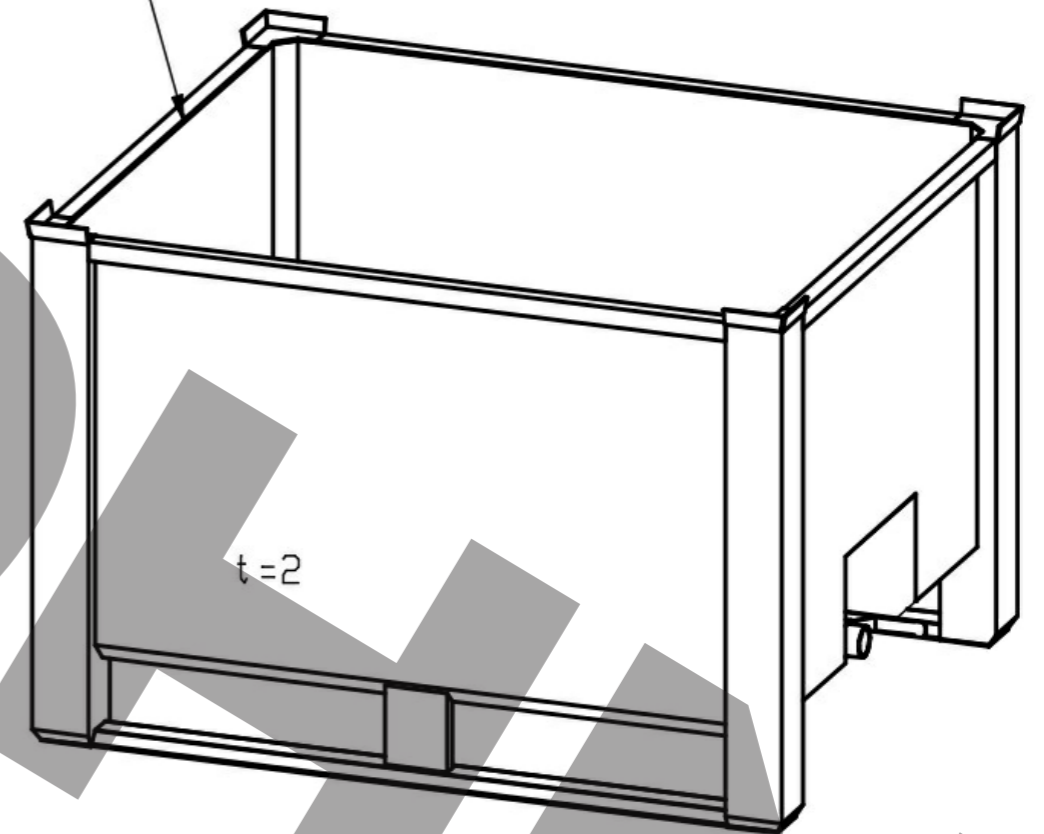

Datum	27.10.2025	MOHN Am Stadion 4 DE 58540 Meinerzhagen Tel.: 02354-9445-0 / Fax 02354-9445-299 www.mohn-gmbh.com / info@mohn-gmbh.com
Name		
Gepr.		
Art.-Nr.:	49000400	
Abmessungen in: MM Toleranzen: ± 3 MM		Stapelbehälter, Typ STB-AI-OG 700 K
Material: 1.4301 Kein Zeichnungsmaßstab		Seite A Z.-Nr.: 788625Lkk6-010 Skala: 1:2 Gewicht: kg (+/-10%) Seite 1 von 1

Weitergabe sowie Vervielfältigung dieses Dokuments, Verwertung und Mitteilung seines Inhalts sind verboten, soweit nicht ausdrücklich gestattet. Zuwiderhandlungen verpflichten zu Schadenersatz. Alle Rechte für den Fall der Patent-, Gebrauchsmuster- oder Geschmacksmustereintragung vorbehalten.