

SCHNITT A-A

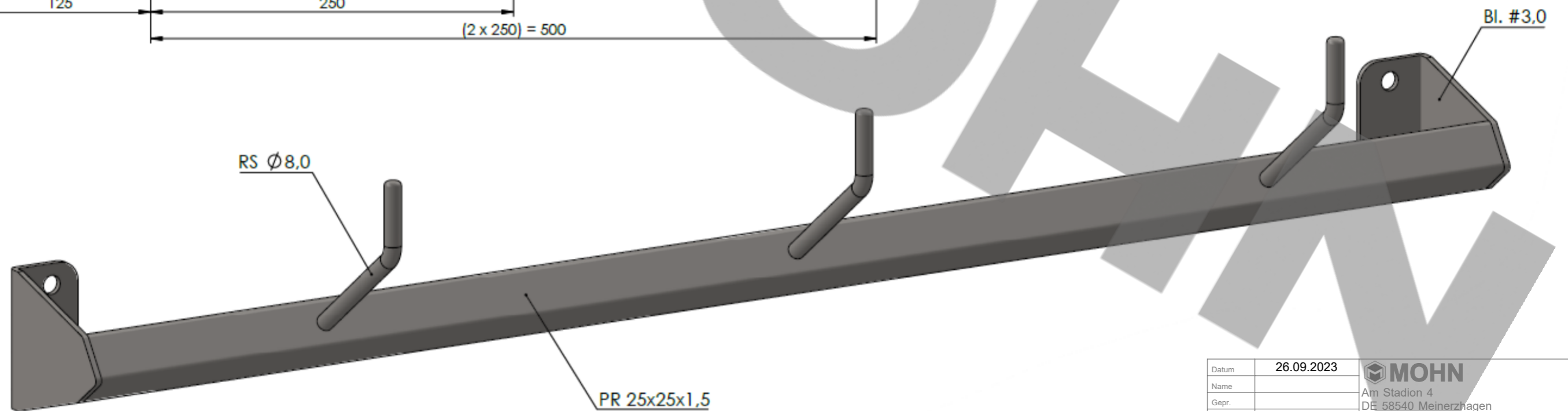

Weitergabe sowie Vervielfältigung dieses Dokuments, Verwertung und Mitteilung seines Inhalts sind verboten, soweit nicht ausdrücklich gestattet. Zuwiderhandlungen verpflichten zu Schadenersatz. Alle Rechte für den Fall der Patent-, Gebrauchsmuster- oder Geschmacksmustereintragung vorbehalten.

Material: 1.4301  
Kein Zeichnungsmaßstab

Datum	26.09.2023	 Am Stadion 4 DE 58540 Meinerzhagen Tel.: 02354-9445-0 / Fax 02354-9445-299 www.mohn-gmbh.com / info@mohn-gmbh.com
Name		
Gepr.		
Art.-Nr.:	18000612	
		<b>Schutzhelm-Hakenleiste,</b> <b>Typ S-HL-3</b>
Seite	A	Z.-Nr.: 13-3647.3
Skala:	1:2	Gewicht: kg (+/-10%) Seite 1 von 1

Abmessungen in: MM  
Toleranzen: ± MM