

Pasteurierungs- & Abtropfrost, Typ RPF4

aus Edelstahl rostfrei 1.4301



- Stabil und Hygienisch
- Erstklassig gebeizt
- Schnelles Abtropfen nach der Pasteurisierung
- Vielseitig und individuell anpassbar

Körbe zum Pasteurisieren werden mit besonderer Berücksichtigung von Temperaturschwankungen, Rauchverhältnissen und Handhabung gefertigt. Die Raumeinteilung wird den einzelnen Verpackungen angepasst, so dass die verpackten Produkte sicher stehen, ohne umzufallen. Der Vorteil der Verwendung eines Abtropfgitters im Gegensatz zu einem Korb mit Raumeinteilungen liegt in der Vielseitigkeit, da die Raumeinteilung mit der Gitterrostabdeckung erfolgt.

Bei verschiedenen Verpackungsgrößen muss deshalb nur die Gitterrostabdeckung ausgetauscht werden, während der Gitterrostboden immer und auch für andere Zwecke eingesetzt werden kann.

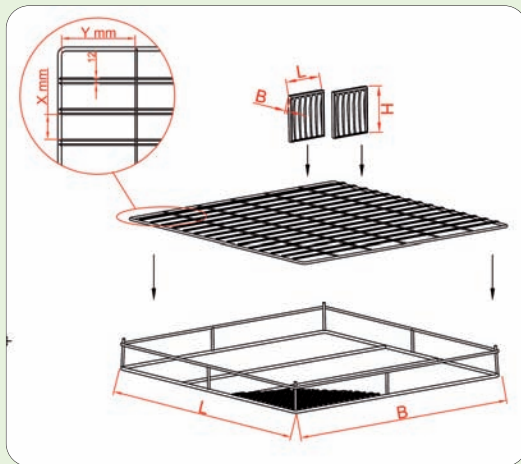

Gitterrostabmessungen: L x B in mm

Abmessung Produktverpackung: L x B x H in mm

Raumeinteilung Abdeckung: X x Y in mm

Produktgewicht: in kg

